

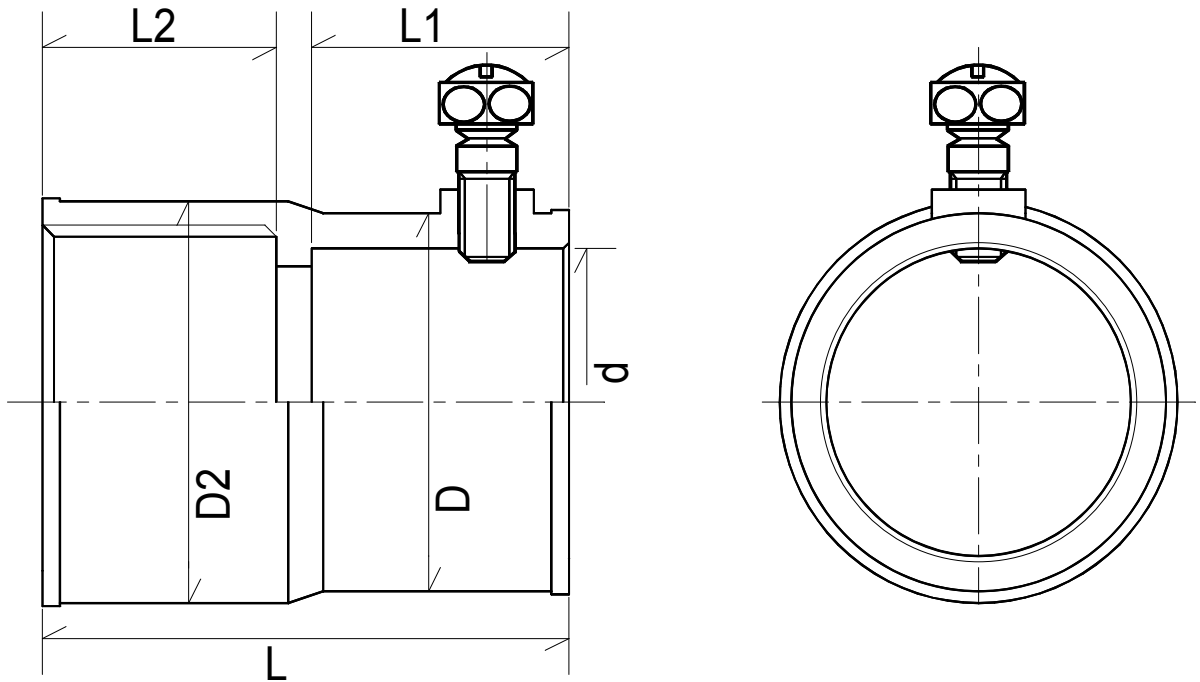

承認図面	吉田商事株式会社	製図	検図
		H.Yoshida	Y.Kawase



VKC (ねじなし電線管用)

単位 mm

品名	L1	L2	L	d	D	D2	適合2種可 とう管呼び	ねじなし電 線管呼び	ビス 本数
17-E19 VKC	22	18	43	19.6	25.4	26.7	#17	E19	1
24-E25 VKC	22	20	45	25.9	31.7	33.9	#24	E25	1
30-E31 VKC	22	22	47	32.3	38.1	40.0	#30	E31	1
38-E39 VKC	27	25	55	38.6	45.4	49.0	#38	E39	1

--	--	--	--	--	--

表示	呼び及び商品記号	JIS	工場記号	備考
	17-E19 VKC	C 8350		

製品名	各部	材質・表面処理		
可とう管用コンビネーション カップリング (ねじなし接続形) ねじなし電線管用	本体	ZDC2 電気亜鉛メッキ 1種B		
	日付	平成21年5月 1日	図番	YZ-4052C